

KOMATSU

PC09-1



Mini-escavatori

Potenza motore
6,8 kW / 9,1 HP @ 2200 rpm

Peso operativo
880 - 1080 kg

Capacità benna
0,016 - 0,025 m³

PC09-1



Potenza motore

6,8 kW / 9,1 HP @ 2200 rpm

Peso operativo

880 - 1080 kg

Capacità benna

0,016 - 0,025 m³

Elevata versatilità, estremamente compatto e prestazioni in sicurezza, anche in spazi ristretti



Prestazioni superiori

- Agile e preciso
- Estremamente compatto
- Efficiente sistema idraulico
- Efficienza e affidabilità ai massimi livelli

Versatilità totale

- Doppia velocità di traslazione
- Carreggiata variabile idraulicamente
- Secondo braccio con martello demolitore integrato (optional)

Estrema robustezza

- Corpo macchina in fusione
- Braccio tubolare
- Cofano in materiale metallico

Sicuro ed ecologico

- Leva di sicurezza
- Progettato pensando all'ambiente
- Basso livello di rumorosità

Facilità di manutenzione

- Facile accessibilità ai punti di ispezione
- Cofano motore ad apertura totale
- Intervalli di ingrassaggio prolungati

Prestazioni superiori



Estremamente compatto

Il nuovo microescavatore Komatsu PC09-1 è in grado di fornire la potenza e la velocità di scavo adatte mentre si lavora in spazi ristretti. All'interno di edifici per piccoli lavori di demolizione nelle ristrutturazioni, nei giardini per la sistemazione delle piante o per la canalizzazione dell'impianto di irrigazione ed in generale in tutte quelle applicazioni dove una macchina più grande non può muoversi ed arrivare.

Efficiente sistema idraulico

Grazie ad un raffinato sistema idraulico, tutti i movimenti – anche combinati – sono docili e senza vibrazioni, garantendo la massima precisione in ogni applicazione. Il PC09-1 rappresenta la perfetta combinazione tra l'accuratezza del lavoro manuale e le prestazioni di un miniescavatore tali da rendere ogni lavoro molto più facile e rapido.

Versatilità totale

Sottocarro a carreggiata variabile

Per tutte le applicazioni che richiedono la massima versatilità in termini di ingombri e stabilità, il PC09-1 è disponibile anche con carro variabile idraulicamente, comodamente azionabile dal posto guida tramite un pulsante ed il comando lama. Tale dispositivo permette di passare dalla configurazione di massima stabilità, tipica delle fasi di lavoro, a quella di minimo ingombro, inferiore al metro, per muoversi negli spazi più ristretti o attraversare porte.

Braccio di scavo con martello demolitore integrato (optional)

In questa configurazione il PC09-1 può passare da un lavoro di scavo ad uno di demolizione in pochissimi secondi: per utilizzare il martello infatti è sufficiente inserire la punta in dotazione senza bisogno di rimuovere la benna. Due macchine in una e nessun bisogno di attrezzature da dover trasportare ed installare a tutto vantaggio della praticità e dell'operatività.





Fatto per durare

Particolari accorgimenti tecnici contribuiscono ad aumentare la robustezza e l'operatività del PC09-1. Tra questi spicca il telaio completamente in fusione, che conferisce estrema rigidità alla struttura. Inoltre, la scelta del metallo per le il cofano ne garantisce una lunga durata e minori costi di riparazione in caso di collisioni. Non ultimo il braccio tubolare che, privo di saldature, non presenta sezioni critiche, ed alloggia al suo interno le tubazioni idrauliche proteggendole da eventuali danneggiamenti, garantendo al tempo stesso una migliore visibilità sull'area di lavoro.



Specifiche tecniche

Motore

Modello	Komatsu 2D68E-3A
Cilindrata	522 cm ³
Potenza motore	
ad un regime nominale di	2200 rpm
ISO 14396	6,8 kW / 9,1 HP
ISO 9249 (potenza netta)	6,3 kW / 8,4 HP
Sistema di raffreddamento	Acqua

Peso operativo (valori indicativi)

Massa in ordine di lavoro con benna standard, pieno di carburante, +75 kg operatore (ISO 6016)	
Massa operativa con cingoli in gomma	880 kg
Pressione massima d'esercizio	+100 kg (optional)
Tettuccio TOPS	+100 kg (optional)

Impianto idraulico

Pompe principali	2 × ad ingranaggi
Portata massima	11 + 11 l/min
Portata massima d'esercizio	16 MPa (160 bar)
Forza di strappo alla benna	1130 daN (1075 kg)

Martello idraulico

Energia di battuta	108 J (11 kgm)
Frequenza d'impatto	800 bpm

Sottocarro

Lama - Larghezza × altezza	700 × 200 mm
Larghezza dei pattini	180 mm
Pressione al suolo (versione std)	0,25 kg/cm ²
Sottocarro a carreggiata variabile	

Trasmissione

Tipo	Completamente idrostatica a due velocità, controllata da 2 leve
Forza max. di trazione	1160 daN (1090 kg)
Velocità su strada	1,5 - 3,0 km/h

Rifornimenti

Serbatoio carburante	10,8 l
Olio motore	1,9 l
Serbatoio olio idraulico	16,4 l

Ambiente

Livelli di vibrazione (EN 12096:1997)*	
Mano/braccio	≤ 2,5 m/s ² (incertezza K = 0,1 m/s ²)
Corpo	≤ 0,5 m/s ² (incertezza K = 0,0 m/s ²)

* Per la valutazione del rischio secondo la direttiva 2002/44/EC, fare riferimento alla ISO/TR 25398:2006.

Dimensioni

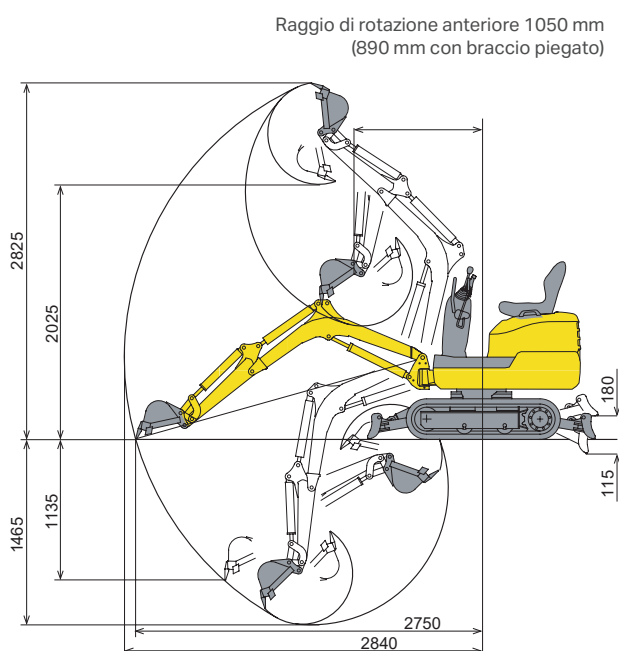
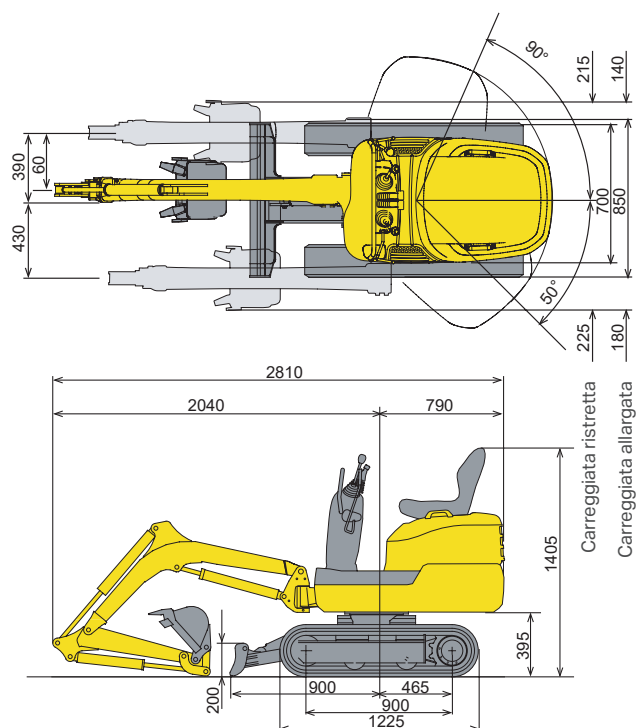

Equipaggiamento standard e optional

Equipaggiamento standard

Doppia velocità di traslazione	●
Sottocarro a carreggiata variabile	●
Lama anteriore	●
Conessioni ORFS	●
Corpo macchina in fusione	●
Cofano in materiale metallico	●
Leva di sicurezza	●

Equipaggiamento a richiesta

Secondo braccio con martello demolitore integrato	○
Tettuccio TOPS	○
Benne Komatsu	○

Carburante:
Diesel, conforme alla normativa EN590 Classe 2/Grado D.
Capacità carburante paraffinico (HVO, GTL, BTL), conforme alla normativa EN 15940:2016

Il vostro partner Komatsu:

KOMATSU

komatsu.eu

